



GIÁO ÁN MÔN TIẾNG VIỆT

DÀNH CHO TRẺ CHUẨN BỊ VÀO LỚP 1

SÁNG TẠO

KHÁM PHÁ

KẾT NỐI

VUI CHƠI

TRƯỞNG THÀNH

SCHOOL



TUẦN 1

NÉT THẲNG, NÉT NGANG, NÉT XIÊN

1. Ôn chữ cái: Ôn bảng chữ cái.

- HS đồng thanh đọc lại bảng chữ cái
- HS đọc cá nhân bảng chữ cái.

2. Hướng dẫn viết nét thẳng, nét ngang, nét xiên.

* Nét thẳng:

- Nét thẳng cao 2 ô ly
- Cách viết: Từ đường kẻ ngang 3 xuống đường kẻ 1, trùng với đường kẻ dọc 3.

* Nét ngang:

- Dài 2 ô ly
- Cách viết: Viết trên đường kẻ ngang 3, từ đường kẻ dọc 2 viết nét ngang từ trái sang phải.

* Nét xiên.

- Nét xiên cao 2 ô ly, rộng 1 ô ly
- Cách viết:
 - + Nét xiên phải: Từ dòng kẻ dọc 2 và đường kẻ ngang 3, kẻ đường chéo xuống đến dòng kẻ ngang 1 cắt với dòng kẻ dọc 3.
 - + Nét xiên trái: Từ đường kẻ dọc ngang 3, kẻ đường chéo về dòng kẻ ngang 1 cắt với dòng kẻ dọc 2.

3. HS tập viết bảng con.

4. HS tập viết vở ô li.

- Mỗi nét viết 2 dòng.
- GV quan sát, sửa lỗi cho HS.

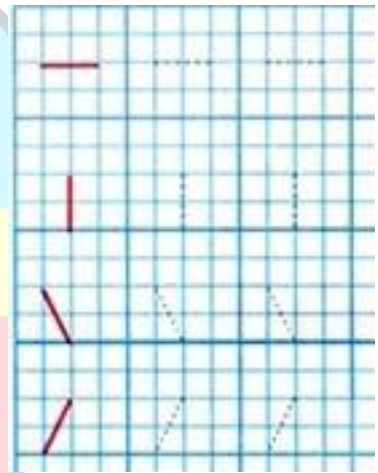

LOGICLAB

5. Nhận xét, khen ngợi HS.

TOÁN

HÌNH TRÒN – HÌNH VUÔNG

1. Giới thiệu hình vuông.

- GV treo mẫu hình vuông lên bảng.

- HS quan sát, nhận xét.

+ Hình vuông có bao nhiêu cạnh? Các cạnh như thế nào với nhau? (Hình vuông có 4 cạnh, các cạnh dài bằng nhau)

- Gv hướng dẫn cách vẽ hình.

+ Hướng dẫn lấy tọa độ trên bảng con: Trên đường kẻ dọc 1 cắt đường kẻ ngang 5 lấy điểm số 1, trên đường kẻ dọc ngang 1 lấy điểm số 2, trên đường kẻ dọc 5 cắt với đường kẻ ngang 1 lấy điểm số 3, trên đường kẻ dọc ngang 5 lấy điểm số 4.

- HS tập vẽ bảng con.

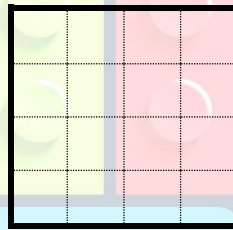

2. Giới thiệu hình tròn.

- GV treo mẫu hình tròn lên bảng.

- HS quan sát, nhận xét.

+ Hình tròn có đặc điểm gì? (Không có cạnh như hình vuông)

- GV hướng dẫn vẽ hình tròn trên bảng con: Từ đường kẻ dọc 3 cắt với đường kẻ ngang 4 đặt bút vẽ nét cong chạm vào các đường kẻ dọc và kẻ ngang đậm của ô li to.

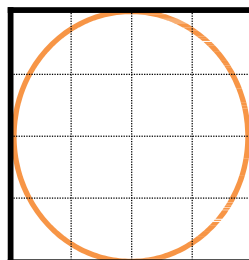

3. HS tập vẽ hình vào vở ô li

- Mỗi hình vẽ 2 dòng.
- GV quan sát, giúp đỡ HS.

4. Nhận xét, khen ngợi HS.

Thứ ba, ngày 13 tháng 6 năm 2021

Tiếng Việt

NÉT MÓC XUÔI. NÉT MÓC NGƯỢC. NÉT MÓC HAI ĐẦU

1. Ôn tập bảng chữ cái.

- HS đồng thanh đọc lại bảng chữ cái: Đọc xuôi, đọc ngược, đọc tự do.
- Một số HS đọc cá nhân.
- GV sửa lỗi phát âm cho HS.

2. Hướng dẫn viết nét móc xuôi, nét móc ngược, nét móc 2 đầu.

* Nét móc xuôi:

- Cao 2 ô li, rộng 1 ô li.
- Cách viết: Đặt bút trên đường kẻ ngang 3 cắt với đường kẻ dọc 3, kéo thẳng xuống đến đường kẻ ngang 1 móc sang phải lên đến đường kẻ ngang 2 cắt với đường kẻ dọc 4.

* Nét móc ngược:

- Cao 2 ô li, rộng 1 ô li.
- Cách viết: Đặt bút trên đường kẻ ngang 2 cắt với đường kẻ dọc 3, viết nét cong chạm vào đường kẻ ngang 3, kéo thẳng xuống theo đường kẻ dọc 4 đến đường kẻ ngang 1.

* Nét móc 2 đầu:

- Cao 2 ô li, rộng 2 ô li.
- Cách viết: Là nét ghép giữa nét móc xuôi và nét móc ngược. Điểm đặt bút trên đường kẻ ngang 2 cắt với đường kẻ dọc 2, vẽ nét cong chạm lên đường kẻ

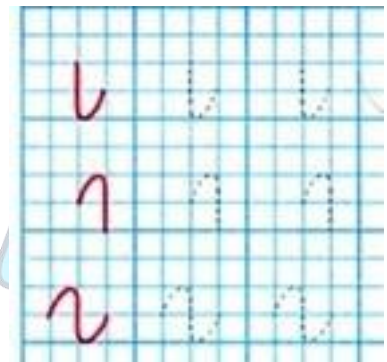

ngang 3, kéo thẳng xuống theo đường kẻ dọc 3 đến đường kẻ ngang 1, móc sang phải đến dòng kẻ ngang 2 cắt với đường kẻ dọc 4.

3. HS tập viết bảng con.

- GV quan sát, sửa lỗi cho HS

4. HS tập viết vở ô li.

- Mỗi nét viết 2 dòng.

- GV quan sát, sửa lỗi cho HS.

5. Nhận xét, khen ngợi HS.

Toán

HÌNH TAM GIÁC

1. Giới thiệu hình tam giác.

- GV treo mẫu hình tam giác lên bảng.

- HS quan sát, nhận xét.

+ Hình tam giác có bao nhiêu cạnh? Có bao nhiêu góc? (Hình tam giác có 3 cạnh, 3 góc)

- GV hướng dẫn cách vẽ hình.

+ Hướng dẫn lấy tọa độ trên bảng con: Trên đường kẻ dọc 1 cắt đường kẻ ngang 1 lấy điểm số 1, trên đường kẻ dọc 3 cắt đường kẻ ngang 5 lấy điểm số 2, trên đường kẻ dọc 5 cắt với đường kẻ ngang 1 lấy điểm số 3.

- HS tập vẽ bảng con.

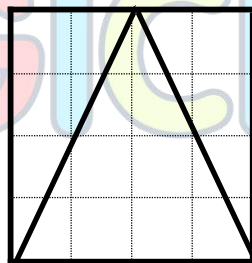

2. HS tập vẽ hình vào vở ô li.

- HS vẽ 5 dòng hình tam giác vào vở.

- GV quan sát, giúp đỡ HS.

3. Nhận xét, khen ngợi HS.

Thứ tư, ngày 14 tháng 6 năm 2021

Tiếng Việt

NÉT THẮT TRÊN. NÉT THẮT GIỮA

1. Ôn tập bảng chữ cái.

- HS đồng thanh đọc lại bảng chữ cái: Đọc xuôi, đọc ngược, đọc tự do.
- Một số HS đọc cá nhân.
- GV sửa lỗi phát âm cho HS.

2. Hướng dẫn viết nét móc xuôi, nét móc ngược, nét móc 2 đầu.

* Nét thắt trên:

- Cao 2 ô li, rộng 2 ô li.
- Cách viết: đặt bút trên đường kẻ ngang 1 cắt với đường kẻ dọc 3, viết nét cong chạm đường kẻ dọc 4, đến đường kẻ ngang 3 lượn về bên trái, thắt sang phải lên đến đường kẻ ngang 3 cắt với đường kẻ dọc 5.

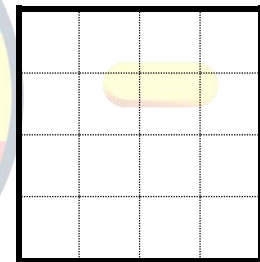

* Nét thắt giữa:

- Cao 2 ô li, rộng 2 ô li.
- Cách viết: Đặt bút trên đường kẻ ngang 2 cắt với đường kẻ dọc 1, viết nét cong chạm vào đường kẻ ngang 3, kéo xuống giữa đường kẻ dọc 2 và đường kẻ dọc 3 đến đường kẻ ngang 2 thắt vào bên trái 1 nửa ô li, kéo xuống đến đường kẻ ngang 1, hất sang phải qua đường kẻ dọc 3, dừng bút ở đường kẻ ngang 2.

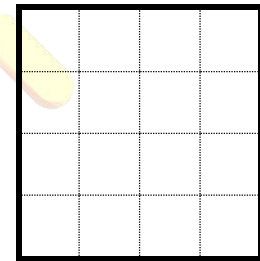

3. HS tập viết bảng con.

- GV quan sát, sửa lỗi cho HS

4. HS tập viết vở ô li.

- Mỗi nét viết 2 dòng.
- GV quan sát, sửa lỗi cho HS.

5. Nhận xét, khen ngợi HS.

Toán

SỐ 1

1. Giới thiệu số 1.

- GV treo mẫu số 1 lên bảng.

- HS quan sát, nhận xét.

+ Số 1 cao bao nhiêu ô li? Rộng bao nhiêu ô li? (Cao 4 ô li, rộng 1 ô li)

+ Số 1 được tạo bởi bao nhiêu nét? Đó là những nét nào? (Tạo bởi 2 nét là nét xiên và nét thẳng)

- GV hướng dẫn cách viết số 1.

+ Hướng dẫn lấy tọa độ trên bảng con: Trên đường kẻ dọc 2 cắt đường kẻ ngang 4 lấy điểm số 1, trên đường kẻ dọc 3 cắt đường kẻ ngang 5 lấy điểm số 2.

- HS tập vẽ bảng con.

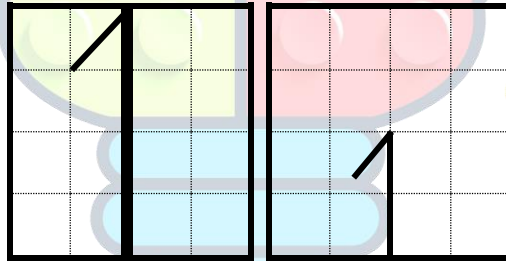

2. HS tập viết vào vở ô li.

- HS vẽ 3 dòng số 1 cỡ vừa và 5 dòng số 1 cỡ nhỏ vào vở.

- GV quan sát, giúp đỡ HS.

3. Nhận xét, khen ngợi HS.

Thứ năm, ngày 15 tháng 6 năm 2021

Tiếng Việt

NÉT CONG PHẢI. NÉT CONG TRÁI. NÉT CONG KÍN

1. Ôn tập bảng chữ cái.

- HS đồng thanh đọc lại bảng chữ cái: Đọc xuôi, đọc ngược, đọc tự do.
- Một số HS đọc cá nhân.
- GV sửa lỗi phát âm cho HS.

2. Hướng dẫn viết nét cong phải, nét cong trái, nét cong kín.

* Nét cong trái:

- Cao 2 ô li, rộng 1 ô li rưỡi.
- Cách viết: Đặt bút dưới đường kẻ ngang 3 bên phải đường kẻ dọc 3, viết nét cong về bên trái chạm lên đường kẻ ngang 3 xuống theo đường kẻ dọc 2, cong sang phải theo đường kẻ ngang 1, đi qua đường kẻ dọc 3, dừng bút giữa đường kẻ ngang 1 và đường kẻ ngang 2.

* Nét cong phải:

- Cao 2 ô li, rộng 1 ô li rưỡi.
- Cách viết: Đặt bút dưới đường kẻ ngang 3 bên phải đường kẻ dọc 2, viết nét cong sang phải chạm lên đường kẻ ngang 3 xuống giữa đường kẻ dọc 3 và đường kẻ dọc 4, cắt xuống đường kẻ ngang 1 và đường kẻ dọc 3, cong về bên trái, dừng bút ở đường kẻ dọc 2 giữa đường kẻ ngang 1 và 2.

* Nét cong kín.

- Cao 2 ô li, rộng 1 ô li rưỡi.
- Cách viết: Trên đường kẻ ngang 3 cắt đường kẻ dọc 3 lấy điểm đặt bút, điểm 2 lấy trên đường kẻ dọc 2 cắt đường kẻ ngang 2, điểm 3 lấy trên đường kẻ ngang 1 cắt đường kẻ dọc 3, điểm 4 lấy trên đường kẻ ngang 2 giữa đường kẻ dọc 3 và 4. Từ các điểm đã lấy, nối theo thứ tự tạo thành nét cong kín.

3. HS tập viết bảng con.

- GV quan sát, sửa lỗi cho HS

4. HS tập viết vở ô li.

- Mỗi nét viết 2 dòng.
- GV quan sát, sửa lỗi cho HS.

5. Nhận xét, khen ngợi HS.

Toán

SỐ 2

1. Giới thiệu số 2.

- GV treo mẫu số 2 lên bảng.
- HS quan sát, nhận xét.
- + Số 2 cao bao nhiêu ô li? Rộng bao nhiêu ô li? (Cao 4 ô li, rộng 2 ô li)
- + Số 2 được tạo bởi bao nhiêu nét? Đó là những nét nào? (Tạo bởi 2 nét là nét cong xiên và nét ngang)
- GV hướng dẫn cách viết số 2.
- + Hướng dẫn lấy tọa độ trên bảng con: Trên đường kẻ ngang 4 cắt đường kẻ dọc 1 vẽ nét cong trên rộng 2 ô li nối với nét thẳng xiên từ trên xuống dưới, từ phải sang trái đến đường kẻ ngang 1 cắt đường kẻ dọc 1, từ điểm dừng bút của nét 1 viết nét ngang trùng với đường kẻ ngang 1 rộng 2 ô li.
- HS tập vẽ bảng con.

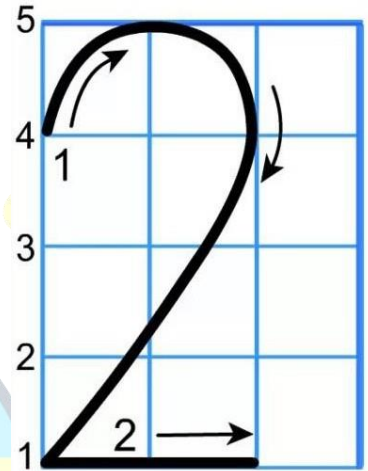

2. HS tập viết vào vở ô li.

- HS vẽ 3 dòng số 2 cỡ vừa và 5 dòng số 2 cỡ nhỏ vào vở.
- GV quan sát, giúp đỡ HS.

3. Nhận xét, khen ngợi HS.

Thứ sáu, ngày 16 tháng 6 năm 2021

Tiếng việt

NÉT KHUYẾT TRÊN. NÉT KHUYẾT DƯỚI

1. Ôn tập bảng chữ cái.

- HS đồng thanh đọc lại bảng chữ cái: Đọc xuôi, đọc ngược, đọc tự do.
- Một số HS đọc cá nhân.

- GV sửa lỗi phát âm cho HS.

2. Hướng dẫn viết nét khuyết trên, nét khuyết dưới.

* Nét khuyết trên.

- Cao 5 ô li, rộng 1 ô li rưỡi.

- Cách viết: Trên dòng kẻ 2 bên trái đường kẻ 3 lấy điểm đặt bút, viết nét thẳng xiên từ phải sang trái lên trên đến dòng kẻ 5, viết nét cong trên rộng 1 ô li chạm dòng kẻ 6 đến dòng kẻ 5, viết nét thẳng xuống theo đường kẻ 3 đến dòng kẻ 1.

* Nét khuyết dưới.

- Cao 5 ô li, rộng 1 ô li rưỡi.

- Cách viết: phần trên cao 2 ô li, phần dưới cao 3 ô li. Từ dòng kẻ 3 viết nét thẳng từ trên xuống trùng với đường kẻ 3 kéo qua dòng kẻ 1 xuống dưới 2 ô li, viết tiếp nét cong dưới chạm vào dòng kẻ 2 ở dưới, viết tiếp nét thẳng xiên từ trái sang phải, lên trên đến dòng kẻ ngang 2 phía trên giữa đường kẻ 3 và 4.



3. HS tập viết bảng con.

- GV quan sát, sửa lỗi cho HS

4. HS tập viết vở ô li.

- Mỗi nét viết 2 dòng.

- GV quan sát, sửa lỗi cho HS.

5. Nhận xét, khen ngợi HS.

LOGICLAB

Toán
SỐ 3

1. Giới thiệu số 3.

- GV treo mẫu số 3 lên bảng.
- HS quan sát, nhận xét.
- + Số 3 cao bao nhiêu ô li? Rộng bao nhiêu ô li? (Cao 4 ô li, rộng 2 ô li)
- + Số 3 được tạo bởi bao nhiêu nét? Đó là những nét nào? (Tạo bởi 2 nét cong phải)
- GV hướng dẫn cách viết số 3.
- + Hướng dẫn lấy tọa độ trên bảng con: Trên dòng kẻ 4 cắt đường kẻ 1 vẽ nét cong phải đến dòng kẻ 3 sang trái đến giữa đường kẻ 1 và 2, từ điểm dừng bút viết tiếp nét con phải xuống dưới chạm vào đường kẻ 3 xuống đến dòng kẻ 1 cong sang trái đến dòng kẻ 2 cắt với đường kẻ 1 thì dừng bút.

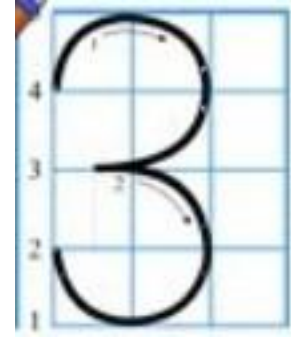

- HS tập viết bảng con.

2. HS tập tô số 3.

- Hs tô số 3 trong vở tập tô, thời gian tô 15'

3. HS tập viết vào vở ô li.

- HS vẽ 5 dòng số 3 cỡ vừa và 5 dòng số 3 cỡ nhỏ vào vở.
- GV quan sát, giúp đỡ HS.

4. Nhận xét, khen ngợi HS.

TUẦN 2

Thứ hai, ngày 19 tháng 6 năm 2021

Tiếng Việt

TẬP VIẾT CHỮ O, Ô

1. Ôn chữ cái: Ôn bảng chữ cái.

- HS đồng thanh đọc lại bảng chữ cái
- HS đọc cá nhân bảng chữ cái.

2. Hướng dẫn viết chữ o, ô.

* Chữ o:

- Chữ o cao 2 ô ly, rộng 1 ô li rưỡi
- Cách viết: Đặt bút dưới đường kẻ 3 một chút, viết nét cong kín từ phải sang trái, dừng bút ở điểm xuất phát.

* Chữ ô:

- Chữ ô cao 2 ô li, rộng 1 ô li rưỡi.
- Cách viết:
 - + Nét 1: Đặt bút dưới đường kẻ 3 một chút, viết nét cong kín từ phải sang trái, dừng bút ở điểm xuất phát.
 - + Nét 2: Đặt bút trên dòng kẻ 3 viết nét hất, đến giữa dòng kẻ 3 và 4 thì dừng lại.
 - + Nét 3: Từ điểm dừng bút của nét 2 viết nét thẳng xiên trái đến trên dòng kẻ 3 thì dừng bút.

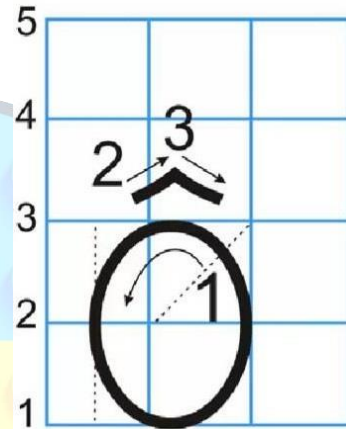
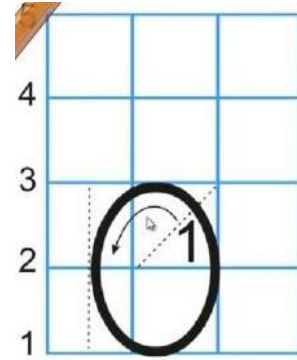

3. HS tập viết bảng con, tập tô trong vở tập tô chữ o, ô.

- GV quan sát, giúp đỡ HS

4. HS tập viết vở ô li.

- Mỗi chữ cái viết 5 dòng.
- GV quan sát, sửa lỗi cho HS.

5. Nhận xét, khen ngợi HS.

LOGICLAB

TOÁN

SỐ 4

1. Giới thiệu số 4.

- GV treo mẫu số 4 lên bảng.
- HS quan sát, nhận xét.
- + Số 4 cao bao nhiêu ô li? Rộng bao nhiêu ô li? (Cao 4 ô li, rộng 2 ô li)
- + Số 4 được tạo bởi bao nhiêu nét? Đó là những nét nào? (Tạo bởi 3 nét xiên phải, nét ngang và nét đứng.)
- GV hướng dẫn cách viết số 4.
- + Nét 1: Từ dòng kẻ 5 cắt với đường kẻ 4, viết nét xiên xuống đến dòng kẻ 2 cắt với đường kẻ dọc 2.
- + Nét 2: Từ điểm dừng bút của nét 1, viết tiếp nét ngang sang phải rộng 2 ô li rưỡi.
- + Nét 3: từ dòng kẻ 4 viết nét thẳng cao 3 ô li từ trên xuống dưới trùng với đường kẻ 4 đến dòng kẻ 1 thì dừng bút.

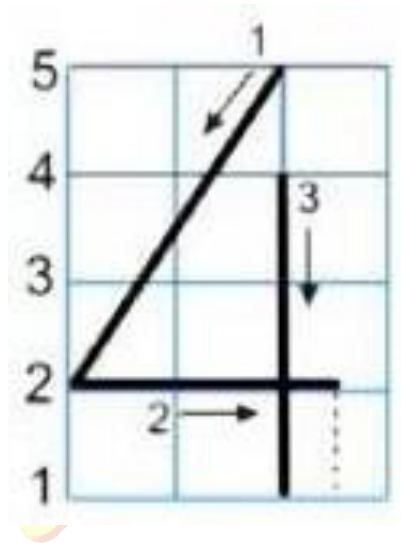

- HS tập viết bảng con.

2. HS tập tô số 4.

- HS tập tô số 4 trong vở tập tô, thời gian tô 15'

3. HS tập viết vào vở ô li.

- HS vẽ 5 dòng số 4 cỡ vừa và 5 dòng số 4 cỡ nhỏ vào vở.
- GV quan sát, giúp đỡ HS.

4. Nhận xét, khen ngợi HS.

Thứ ba, ngày 20 tháng 6 năm 2021

Tiếng Việt

TẬP VIẾT CHỮ O, A THƯỜNG

1. Ôn chữ cái: Ôn bảng chữ cái.

- HS đồng thanh đọc lại bảng chữ cái
- HS đọc cá nhân bảng chữ cái.

2. Hướng dẫn viết chữ o, a.

* Chữ o:

- Chữ o cao 2 ô ly, rộng 1 ô li rưỡi.
Tạo bởi 2 nét là nét cong kín và nét móc (râu)

- Cách viết:

+ Nét 1: Đặt bút dưới đường kẻ 3 một chút, viết nét cong kín từ phải sang trái, dừng bút ở điểm xuất phát.

+ Nét 2: Đặt bút trên dòng 3 một chút, viết nét cong sang phải bên phải nét cong kín gắn vào nét cong kín.

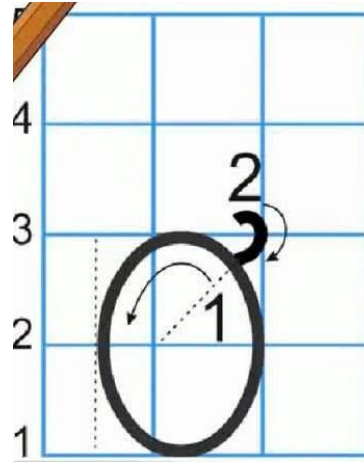

* Chữ a:

- Chữ a cao 2 ô li, rộng 1 ô li rưỡi.
Gồm nét cong kín và nét móc ngược

- Cách viết:

+ Nét 1: Đặt bút dưới đường kẻ 3 một chút, viết nét cong kín từ phải sang trái rộng 1 ô li rưỡi, dừng bút ở điểm xuất phát.

+ Nét 2: Đặt bút trên dòng kẻ 3 viết nét móc ngược sát với nét cong kín rộng 1 ô li.

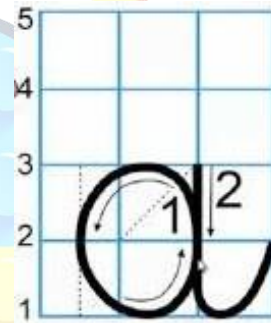

3. HS tập viết bảng con, tập tô trong vở tập tô chữ o, a.

- GV quan sát, giúp đỡ HS

4. HS tập viết vở ô li.

- Mỗi chữ cái viết 5 dòng.

- GV quan sát, sửa lỗi cho HS.

5. Nhận xét, khen ngợi HS.

TOÁN

SỐ 5

1. Giới thiệu số 5.

- GV treo mẫu số 5 lên bảng.
- HS quan sát, nhận xét.
- + Số 5 cao bao nhiêu ô li? Rộng bao nhiêu ô li? (Cao 4 ô li, rộng 2 ô li)
- + Số 5 được tạo bởi bao nhiêu nét? Đó là những nét nào? (Tạo bởi 3 nét ngang, nét thẳng và nét cong phải.)
- GV hướng dẫn cách viết số 5.
- + Nét 1: Từ đường kẻ 3 cắt với dòng kẻ 5, viết nét ngang từ trái sang phải rộng 2 ô li trùng với dòng kẻ 5 đến đường kẻ 5.
- + Nét 2: Từ điểm đặt bút của nét 1, viết tiếp nét thẳng từ trên xuống dưới cao 2 ô li trùng với đường kẻ 3 xuống đến dòng kẻ 3.
- + Nét 3: Từ điểm dừng bút của nét 2 viết nét cong phải rộng 2 ô li, đến dòng kẻ 2 thì dừng lại
- HS tập viết bảng con.

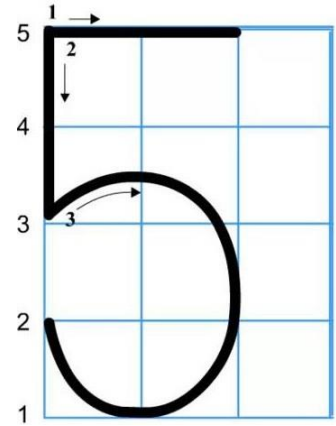

2. HS tập tô số 5.

- HS tập tô số 5 trong vở tập tô, thời gian tô 15'

3. HS tập viết vào vở ô li.

- HS vẽ 5 dòng số 5 cỡ vừa và 5 dòng số 5 cỡ nhỏ vào vở.
- GV quan sát, giúp đỡ HS.

4. Nhận xét, khen ngợi HS.

Thứ tư, ngày 21 tháng 6 năm 20178Tiếng Việt

TẬP VIẾT CHỮ Ẻ, Ậ THƯỜNG

1. Ôn chữ cái: Ôn bảng chữ cái.

- HS đồng thanh đọc lại bảng chữ cái
- HS đọc cá nhân bảng chữ cái.

2. Hướng dẫn viết chữ ẻ, ậ.

* Chữ ã:

- Chữ ã cao 2 ô ly, rộng 1 ô li rưỡi. Tạo bởi 3 nét là nét cong kín, nét móc ngược và nét cong dưới nhỏ.

- Cách viết:

+ Nét 1: Đặt bút dưới đường kẻ 3 một chút, viết nét cong kín từ phải sang trái rộng 1 ô li rưỡi, dừng bút ở điểm xuất phát.

+ Nét 2: Đặt bút trên dòng 3 viết nét móc ngược cao 2 ô li rộng 1 ô li sát với nét cong kín, dừng bút ở dòng kẻ 2.

+ Nét 3: Trên nét cong kín, giữa dòng kẻ 3 và 4, viết nét cong dưới từ trái sang phải.

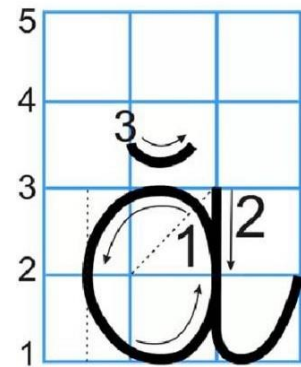

* Chữ â:

- Chữ â cao 2 ô li, rộng 1 ô li rưỡi. Gồm nét cong kín và nét móc ngược, nét hất và nét xiên trái.

- Cách viết:

+ Nét 1: Đặt bút dưới đường kẻ 3 một chút, viết nét cong kín từ phải sang trái rộng 1 ô li rưỡi, dừng bút ở điểm xuất phát.

+ Nét 2: Đặt bút trên dòng kẻ 3 viết nét móc ngược sát với nét cong kín rộng 1 ô li.

+ Nét 3: Trên chữ a, trên dòng kẻ 3 viết nét hất lên đến giữa dòng kẻ 3 và 4.

+ Nét 4: Từ điểm dừng bút của nét 3, viết nét xiên trái đến trên dòng kẻ 3 (bằng với điểm đặt bút của nét 3).

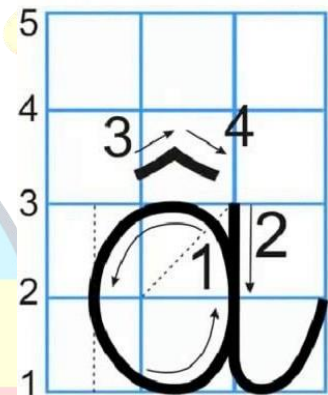

3. HS tập viết bảng con, tập tô trong vở tập tô chữ ã, â.

- GV quan sát, giúp đỡ HS

4. HS tập viết vở ô li.

- Mỗi chữ cái viết 5 dòng.

- GV quan sát, sửa lỗi cho HS.

5. Nhận xét, khen ngợi HS.

TOÁN

ÔN TẬP CÁC SỐ 1, 2, 3, 4, 5

1. Hướng dẫn lại cách viết các số 1, 2, 3, 4, 5.

- GV treo mẫu số 1, 2, 3, 4, 5 lên bảng.
- HS quan sát, nêu lại độ cao, độ rộng, các nét chính của các chữ số.

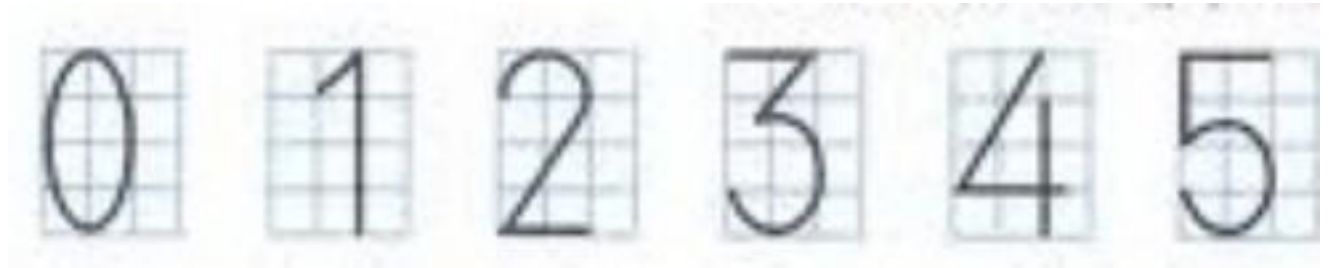

2. HS tập viết lại các số vào bảng con.

- GV quan sát, sửa lỗi cho HS

3. HS tập viết vào vở ô li.

- HS viết mỗi số 5 cỡ vừa và 5 dòng cỡ nhỏ vào vở.
- GV quan sát, giúp đỡ HS.

4. Nhận xét, khen ngợi HS.

Thứ năm, ngày 22 tháng 6 năm 2021

Tiếng Việt

TẬP VIẾT CHỮ B, C, CÔ, CA, BA, BÔ

1. Ôn chữ cái: Ôn bảng chữ cái.

- HS đồng thanh đọc lại bảng chữ cái
- HS đọc cá nhân bảng chữ cái.

2. Hướng dẫn viết chữ b, c.

* Chữ b:

- Chữ b cao 5 ô ly, rộng 2 ô li rưỡi. Tạo bởi 2 nét là nét khuyết trên và nét thắt trên.
- Cách viết:
 - + Nét 1: Đặt bút trên dòng kẻ 2, bên trái đường kẻ 1, viết nét khuyết trên chạm dòng kẻ 6 xuống đến dưới dòng kẻ 1 lượn cong sang phải.
 - + Nét 2: Từ điểm dừng bút của nét 1, viết tiếp nét

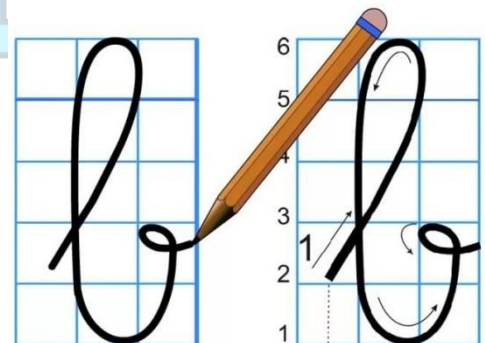

thắt trên, dùng bút dưới dòng kẻ 3

* Chữ c:

- Chữ ô cao 2 ô li, rộng 1 ô li rưỡi. Là nét cong trái

- Cách viết: Đặt bút dưới dòng kẻ 3, viết nét cong trái, dùng bút dưới dòng kẻ 1 hơi chéch sang phải.

* Hướng dẫn viết các tiếng cô, ca, ba, bo: Từ điểm dùng bút của chữ c, b viết tiếp ô, a, o để tạo thành các tiếng

- Hướng dẫn HS đánh vần các tiếng vừa ghép được.

+ Cờ - ô - cô

+ Cờ - a - ca

+ Bờ - a - ba

+ Bờ - ô - bờ

3. HS tập viết bảng con, tập tô trong vở tập tô chữ b, c.

- GV quan sát, giúp đỡ HS

4. HS tập viết vở ô li.

- Mỗi chữ cái viết 5 dòng, mỗi tiếng viết 3 dòng.

- GV quan sát, sửa lỗi cho HS.

5. Nhận xét, khen ngợi HS.

TOÁN

BÉ HƠN - DẤU <

1. Khái niệm bé hơn.

- Hướng dẫn HS hiểu thế nào là bé hơn, so sánh giữa các số đã học.

1. Giới thiệu dấu "<".

- GV treo mẫu dấu "<" lên bảng.

- HS quan sát, nhận xét.

+ Dấu "<" cao bao nhiêu ô li? Rộng bao nhiêu ô li? (Cao 2 ô li, rộng 2 ô li)

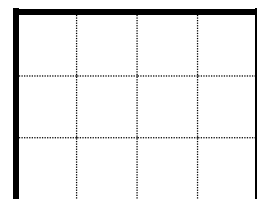
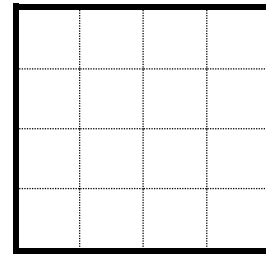

+ Dấu “<” được tạo bởi bao nhiêu nét? Đó là những nét nào? (Tạo bởi 2 nét xiên phải và nét xiên trái)

- GV hướng dẫn cách viết dấu “<”.

+ Nét 1: Từ đường kẻ 4 cắt với dòng kẻ 3, viết nét xiên phải xuống đến dòng kẻ 2 cắt với đường kẻ 2

+ Nét 2: Từ điểm dừng bút của nét 1, viết tiếp nét xiên trái từ trên xuống dưới đến dòng kẻ 1 cắt với đường kẻ 4.

- HS tập viết bảng con.

3. HS tập viết vào vở ô li.

- HS vẽ 5 dòng dấu bé vào vở.

- HS thực hiện so sánh các số với nhau:

$1 < 2;$ $2 < 3;$ $3 < 4;$ $4 < 5;$

- GV quan sát, giúp đỡ HS.

4. Nhận xét, khen ngợi HS.

Thứ sáu, ngày 23 tháng 6 năm 2021

Tiếng Việt

TẬP VIẾT CHỮ D, Đ, DA, ĐA

1. Ôn chữ cái: Ôn bảng chữ cái.

- HS đồng thanh đọc lại bảng chữ cái

- HS đọc cá nhân bảng chữ cái.

2. Hướng dẫn viết chữ d, đ.

* Chữ d:

- Chữ d cao 4 ô ly, rộng 2 ô li rưỡi. Tạo bởi 2 nét là nét cong kín và nét móc ngược.

- Cách viết:

+ Nét 1: Đặt bút dưới dòng kẻ 3, viết nét cong kín từ phải sang trái bên trái đường kẻ 1, dừng bút tại điểm bắt đầu.

+ Nét 2: Rê bút lên đến dòng kẻ 5, viết tiếp nét móc ngược cao 4 ô li sát vào nét cong kín trùng với đường kẻ 1, dừng bút dưới dòng kẻ 2.

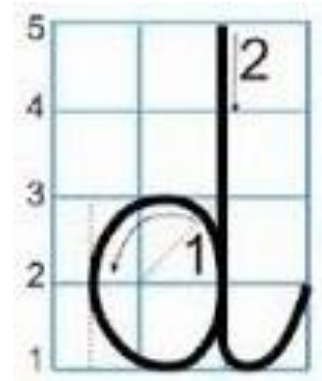

* Chữ đ:

- Chữ đ cao 4 ô ly, rộng 2 ô li rưỡi. Tạo bởi 3 nét là nét cong kín, nét móc ngược và nét ngang.

- Cách viết:

+ Nét 1: Đặt bút dưới dòng kẻ 3, viết nét cong kín từ phải sang trái bên trái đường kẻ 1, dừng bút tại điểm bắt đầu.

+ Nét 2: Rê bút lên đến dòng kẻ 5, viết tiếp nét móc ngược cao 4 ô li sát vào nét cong kín trùng với đường kẻ 1, dừng bút dưới dòng kẻ 2.

+ Nét 3: trên dòng kẻ 4, viết nét ngang ngắn cắt phần trên nét móc ngược để tạo thành hữ đ.

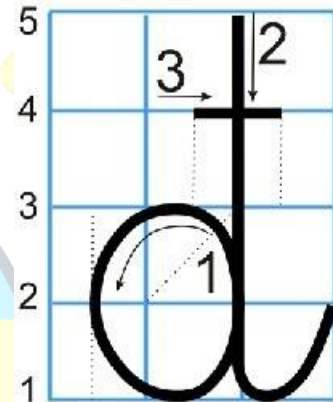

* Hướng dẫn ghép các tiếng da, đa:

- Từ điểm dừng bút của chữ d, đ, nối chữ a vào để tạo thành tiếng da, đa

- Hướng dẫn HS đánh vần các tiếng.

+ Dờ - a - da

+ Đờ - a - đa

3. HS tập viết bảng con, tập tô trong vở tập tô chữ d, đ.

- GV quan sát, giúp đỡ HS

4. HS tập viết vở ô li.

- Mỗi chữ cái viết 5 dòng, mỗi tiếng viết 3 dòng.

- GV quan sát, sửa lỗi cho HS.

5. Nhận xét, khen ngợi HS.

TOÁN

LỚN HƠN - DẤU >

1. Khái niệm lớn hơn.

- Hướng dẫn HS hiểu thế nào là lớn hơn, so sánh giữa các số đã học.

1. Giới thiệu dấu ">".

- GV treo mẫu dấu ">" lên bảng.

- HS quan sát, nhận xét.

+ Dấu ">" cao bao nhiêu ô li? Rộng bao nhiêu ô li? (Cao 2 ô li, rộng 2 ô li)

+ Dấu ">" được tạo bởi bao nhiêu nét? Đó là những nét nào? (Tạo bởi 2 nét xiên trái và nét xiên phải)

- GV hướng dẫn cách viết dấu ">".

+ Nét 1: Từ đường kẻ dọc 2 cắt với đường kẻ ngang 3, viết nét xiên trái xuống đến đường kẻ ngang 2 cắt với đường kẻ dọc 4

+ Nét 2: Từ điểm dừng bút của nét 1, viết tiếp nét xiên phải từ trên xuống dưới đến đường kẻ ngang 1 cắt với đường kẻ dọc 2.

- HS tập viết bảng con.

3. HS tập viết vào vở ô li.

- HS vẽ 5 dòng dấu bé vào vở.

- HS thực hiện so sánh các số với nhau:

$$2 > 1; \quad 3 > 2; \quad 4 > 3; \quad 5 > 4;$$

- HS tự rút ra so sánh các số với nhau.

- GV quan sát, giúp đỡ HS.

4. Nhận xét, khen ngợi HS.

TUẦN 3

Thứ hai, ngày 26 tháng 6 năm 2021

Tiếng Việt

TẬP VIẾT CHỮ E, Ê, BE, BÊ, DÊ

1. Ôn chữ cái: Ôn bảng chữ cái.

- HS đồng thanh đọc lại bảng chữ cái
- HS đọc cá nhân bảng chữ cái.

2. Hướng dẫn viết chữ e, ê.

* Chữ e:

- Chữ e cao 2 ô ly, rộng 1 ô li rưỡi. là nét thắt.
- Cách viết: Đặt bút trên đường kẻ ngang 1 một chút, viết nét cong phải tới đường kẻ ngang 3 chuyển sang viết nét cong trái xuống đến đường kẻ 1, dừng bút giữa đường kẻ dọc 2 và 3

* Chữ ê:

- Chữ ê cao 2 ô ly, rộng 1 ô li rưỡi. Tạo bởi 3 nét là nét thắt, nét móc ngược và nét ngang.

- Cách viết:

+ Nét 1: Đặt bút trên đường kẻ ngang 1 một chút, viết nét cong phải tới đường kẻ ngang 3 chuyển sang viết nét cong trái xuống đến đường kẻ 1, dừng bút giữa đường kẻ dọc 2 và 3

+ Nét 2: Trên đường kẻ 3 viết nét hất đến giữa đường kẻ 3 và 4.

+ Nét 3: Từ điểm dừng bút của nét 2, viết nét xiên trái đến trên đường kẻ 3 (bằng với điểm đặt bút của nét 2).

* Hướng dẫn ghép các tiếng be, bê, dê:

- Từ điểm dừng bút của chữ b, d, nối chữ e, ê vào để tạo thành tiếng be, bê, dê.

- Hướng dẫn HS đánh vần các tiếng.

+ Bờ - e - be

+ Bờ - ê - bê

+ Dờ - ê - dê

3. HS tập viết bảng con, tập tô trong vở tập tô chữ e, ê.

- GV quan sát, giúp đỡ HS

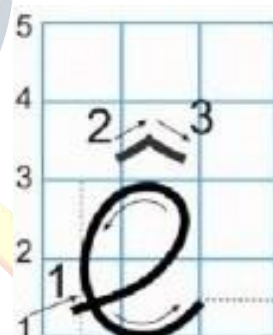
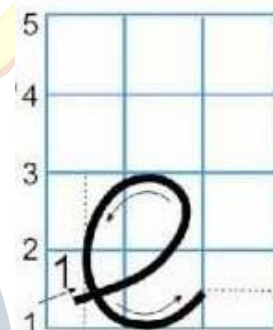

4. HS tập viết vở ô li.

- Mỗi chữ cái viết 5 dòng, mỗi tiếng viết 3 dòng.
- GV quan sát, sửa lỗi cho HS.

5. Nhận xét, khen ngợi HS.

TOÁN

BẰNG NHAU - DẤU =

1. Khái niệm lớn bằng nhau.

- Hướng dẫn HS hiểu thế nào là bằng nhau, so sánh giữa các số đã học.

1. Giới thiệu dấu “=”.

- GV treo mẫu dấu “=” lên bảng.
- HS quan sát, nhận xét.
- + Dấu “=” được tạo bởi những nét nào? (là 2 nét ngang)
- GV hướng dẫn cách viết dấu “=”.
- + Nét 1: Trùng với đường kẻ ngang 2, từ đường kẻ dọc 2 nét nét ngang trên từ trái sang phải dài 2 ô li.
- + Nét 2: Trùng với dòng kẻ ngang 1, viết tương tự như nét 1.

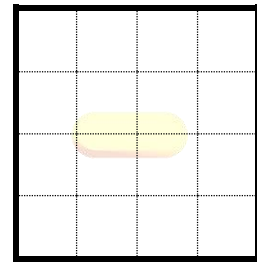

- HS tập viết bảng con.

3. HS tập viết vào vở ô li.

- HS vẽ 5 dòng dấu bằng vào vở.
- HS tự rút ra so sánh các số với nhau.
- GV quan sát, giúp đỡ HS.

4. Nhận xét, khen ngợi HS.

Thứ ba, ngày 27 tháng 6 năm 2021

Tiếng Việt

TẬP VIẾT CHỮ I, T, BI, TI, ĐI, TÔ

1. Ôn chữ cái: Ôn bảng chữ cái.

- HS đồng thanh đọc lại bảng chữ cái

- HS đọc cá nhân bảng chữ cái.

2. Hướng dẫn viết chữ i, t.

* Chữ i:

- Chữ i cao 2 ô ly, rộng 1 ô li rưỡi. Tạo bởi 3 nét là nét hất, nét móc ngược và nét chấm.

- Cách viết:

+ Nét 1: Đặt bút trên đường kẻ ngang 2, viết nét xiên lên đến đường kẻ ngang 3.

+ Nét 2: Từ điểm dừng bút của nét 1, viết nét móc ngược xuống đến đường kẻ 1, dừng bút ở đường kẻ 2

+ Nét 3: Rê bút đến trên nét móc ngược, giữa đường kẻ ngang 3, 4 viết nét chấm.

* Chữ t:

- Chữ ô cao 3 ô li, rộng 1 ô li rưỡi. Gồm nét xiên lên và nét móc ngược và nét ngang.

- Cách viết:

+ Nét 1: Đặt bút trên đường kẻ ngang 2, viết nét xiên lên đến đường kẻ ngang 3.

+ Nét 2: Từ điểm dừng bút của nét 1, rê bút lên đường kẻ 4 viết nét móc ngược xuống đến đường kẻ 1, dừng bút ở đường kẻ 2

+ Nét 3: Rê bút đến đường kẻ 3, viết nét ngang nhỏ trùng với đường kẻ 3 cắt trên nét xiên lên.

* Hướng dẫn viết các tiếng bi, đi, ti, tô.

- Viết các chữ b, đ, t sau đó nối các chữ i, ô vào bên phải các chữ b, đ, t để tạo thành các tiếng bi, đi, ti, tô.

- Hướng dẫn HS đánh vần các tiếng vừa tạo được.

+ Bờ - i - bi

+ Đờ - i - đi

+ Tờ - i - ti

+ Tờ - ô - tô

- HS đọc, Gv nghe, sửa lỗi phát âm.

3. HS tập viết bảng con, tập tô trong vở tập tô chữ ơ, a.

- GV quan sát, giúp đỡ HS

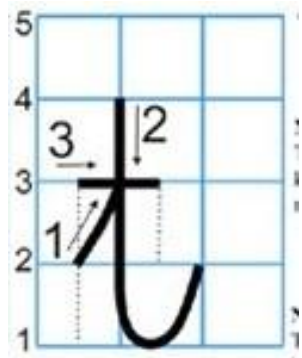
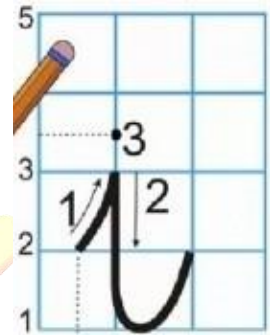

4. HS tập viết vở ô li.

- Mỗi chữ cái viết 5 dòng, mỗi tiếng viết 3 dòng.
- GV quan sát, sửa lỗi cho HS.

5. Nhận xét, khen ngợi HS.

TOÁN

SỐ 6

1. Giới thiệu số 6.

- GV treo mẫu số 6 lên bảng.
- HS quan sát, nhận xét.
- + Số 6 cao bao nhiêu ô li? Rộng bao nhiêu ô li? (Cao 4 ô li, rộng 2 ô li)
- + Số 6 được tạo bởi bao nhiêu nét? Đó là những nét nào? (Là nét cong trên nối với nét cong kín.)
- GV hướng dẫn cách viết số 6.

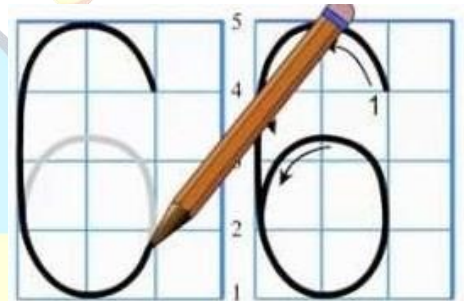

Từ đường kẻ ngang 4 cắt với đường kẻ dọc 3, viết nét cong trên kéo xuống đến dưới đường kẻ 3 viết tiếp nét cong kín rộng 2 ô li, dừng bút giữa đường kẻ 2 và 3.

- HS tập viết bảng con.

2. HS tập tô số 6.

- HS tập tô số 6 trong vở tập tô, thời gian tô 15'

3. HS tập viết vào vở ô li.

- HS viết 5 dòng số 6 cỡ vừa và 5 dòng số 6 cỡ nhỏ vào vở.
- GV quan sát, giúp đỡ HS.

4. Nhận xét, khen ngợi HS.

Thứ tư, ngày 28 tháng 6 năm 2021

Tiếng Việt

TẬP VIẾT CHỮ N, M, NƠ, NA, ME, MI

1. Ôn chữ cái: Ôn bảng chữ cái.

- HS đồng thanh đọc lại bảng chữ cái

- HS đọc cá nhân bảng chữ cái.

2. Hướng dẫn viết chữ n, m.

* Chữ n:

- Chữ n cao 2 ô ly, rộng 3 ô li rưỡi. Tạo bởi 2 nét móc xuôi và nét móc 2 đầu

- Cách viết:

+ Nét 1: Đặt bút giữa đường kẻ ngang 2 và 3, viết nét móc xuôi rộng 1 ô li, dừng bút trên đường kẻ ngang 1

+ Nét 2: Rê bút đến giữa đường kẻ ngang 1 và 2, trên nét móc xuôi viết nét móc 2 đầu cao 2 ô li, rộng 2 ô li rưỡi (phần nét xuôi rộng 1 ô li rưỡi), dừng bút trên đường kẻ ngang 2.

* Chữ m:

- Chữ m cao 2 ô li, rộng 5 ô li. Gồm nét 2 nét móc xuôi và nét móc ngược

- Cách viết:

+ Nét 1: Đặt bút giữa đường kẻ ngang 2 và 3, viết nét móc xuôi rộng 1 ô li, dừng bút trên đường kẻ ngang 1

+ Nét 2: Rê bút đến giữa đường kẻ ngang 1 và 2, trên nét móc xuôi thứ nhất viết nét móc xuôi thứ 2 cao 2 ô li, rộng 1 ô li rưỡi, dừng bút trên đường kẻ ngang 1.

+ Nét 3. Rê bút đến giữa đường kẻ ngang 1 và 2, trên nét móc xuôi thứ 2 viết nét móc 2 đầu cao 2 ô li, rộng 2 ô li rưỡi (phần nét xuôi rộng 1 ô li rưỡi), dừng bút trên đường kẻ ngang 2.

* Hướng dẫn HS viết các tiếng nơ, na, me, mi.

- Viết các chữ n, m sau đó ghép lần lượt với các chữ ơ, a, e, i để tạo thành các tiếng.

- Hướng dẫn HS đánh vần các tiếng.

+ Nờ - ơ - nơ

+ Nờ - a - na

+ Mờ - e - me

+ Mờ - i - mi

- HS đọc, Gv nghe, sửa lỗi phát âm.

3. HS tập viết bảng con, tập tô trong vở tập tô chữ n, m.

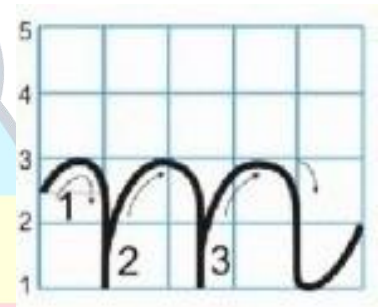

- GV quan sát, giúp đỡ HS

4. HS tập viết vở ô li.

- Mỗi chữ cái viết 5 dòng, mỗi tiếng viết 3 dòng.

- GV quan sát, sửa lỗi cho HS.

5. Nhận xét, khen ngợi HS.

TOÁN

SỐ 7

1. Giới thiệu số 7.

- GV treo mẫu số 6 lên bảng.

- HS quan sát, nhận xét.

+ Số 7 cao bao nhiêu ô li? Rộng bao nhiêu ô li? (Cao 4 ô li, rộng 2 ô li)

+ Số 7 được tạo bởi bao nhiêu nét? Đó là những nét nào? (Là 2 nét ngang, nét xiên phải.)

- GV hướng dẫn cách viết số 7.

+ Nét 1: Trên đường kẻ ngang 5 viết nét ngang rộng 2 ô li.

+ Nét 2: Từ điểm dừng bút của nét 1, viết tiếp nét xiên phải rộng 1 ô lo rưỡi, dừng bút ở đường kẻ ngang 1.

+ Nét 3: Rê bút lên đến đường kẻ 3, viết nét ngang nhỏ trùng với đường kẻ 3 cắt qua nét xiên để tạo thành số 7

- HS tập viết bảng con.

2. HS tập tô số 7.

- HS tập tô số 7 trong vở tập tô, thời gian tô 15'

3. HS tập viết vào vở ô li.

- HS viết 5 dòng số 7 cỡ vừa và 5 dòng số 7 cỡ nhỏ vào vở.

- GV quan sát, giúp đỡ HS.

4. Nhận xét, khen ngợi HS.

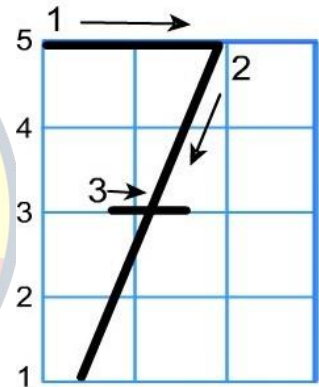

Thứ năm, ngày 29 tháng 6 năm 2021

Tiếng Việt

TẬP VIẾT CHỮ L, H, LÊ, HA, HÔ

1. Ôn chữ cái: Ôn bảng chữ cái.

- HS đồng thanh đọc lại bảng chữ cái
- HS đọc cá nhân bảng chữ cái.

2. Hướng dẫn viết chữ l, h.

* Chữ l:

- Chữ l cao 5 ô ly, rộng 2 ô li. Là nét khuyết trên liền với nét cong dưới
- Cách viết:
Đặt bút trên dòng kẻ 2, bên trái đường kẻ 1, viết nét khuyết trên chạm dòng kẻ 6 xuống đến dưới dòng kẻ 1 lượn cong sang phải, dừng bút ở đường kẻ 2.



* Chữ h:

- Chữ h cao 5 ô li, rộng 3 ô li. Gồm nét khuyết trên và nét móc hai đầu
- Cách viết:
+ Nét 1: Đặt bút trên đường kẻ 2, bên trái đường kẻ dọc 1, viết nét khuyết trên chạm dòng kẻ 6 xuống đến dòng kẻ 1
+ Nét 2: Rê bút đến giữa đường kẻ ngang 1 và 2, viết nét móc hai đầu rộng 2 ô li rưỡi (phần móc xuôi rộng 1 ô li rưỡi).

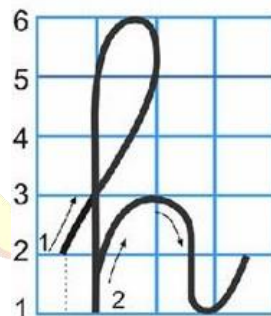

* Hướng dẫn HS viết các tiếng lê, ha, hô

- Viết các chữ l, h sau đó ghép lần lượt với các chữ ê, a, ô để tạo thành các tiếng.
- Hướng dẫn HS đánh vần các tiếng.
+ Lê - ê - lê
+ Hờ - a - ha
+ Hờ - ô - hô
- HS đọc, Gv nghe, sửa lỗi phát âm.

3. HS tập viết bảng con, tập tô trong vở tập tô chữ l, h.

- GV quan sát, giúp đỡ HS

4. HS tập viết vở ô li.

- Mỗi chữ cái viết 5 dòng, mỗi tiếng viết 3 dòng.
- GV quan sát, sửa lỗi cho HS.

5. Nhận xét, khen ngợi HS.

TOÁN

SỐ 8

1. Giới thiệu số 8.

- GV treo mẫu số 8 lên bảng.
- HS quan sát, nhận xét.
- + Số 8 cao bao nhiêu ô li? Rộng bao nhiêu ô li? (Cao 4 ô li, rộng 2 ô li)
- + Số 8 được tạo bởi bao nhiêu nét? Đó là những nét nào? (Là nét cong trái nối với nét cong phải.)
- GV hướng dẫn cách viết số 8.

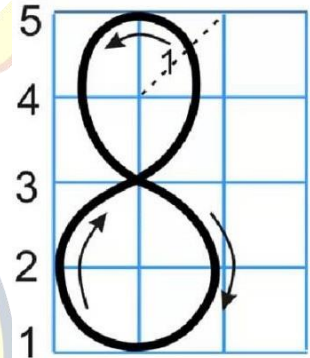

- + Nét 1: Dưới đường kẻ ngang số 5 viết nét cong trái đến đường kẻ ngang 3 thì viết tiếp nét cong phải đến đường kẻ ngang 1 lại chuyển hướng viết nét cong trái đến đường kẻ ngang 3 lại chuyển hướng viết nét cong phải đến khi về điểm bắt đầu.

- HS tập viết bảng con.

2. HS tập tô số 8.

- HS tập tô số 8 trong vở tập tô, thời gian tô 15'

3. HS tập viết vào vở ô li.

- HS viết 5 dòng số 8 cỡ vừa và 5 dòng số 8 cỡ nhỏ vào vở.

- GV quan sát, giúp đỡ HS.

4. Nhận xét, khen ngợi HS.

Thứ sáu, ngày 30 tháng 6 năm 2021

Tiếng Việt

TẬP VIẾT CHỮ K, G, KÊ, GA

1. Ôn chữ cái: Ôn bảng chữ cái.

- HS đồng thanh đọc lại bảng chữ cái
- HS đọc cá nhân bảng chữ cái.

2. Hướng dẫn viết chữ k, g.

* Chữ k:

- Chữ k cao 5 ô li, rộng 3 ô li. Gồm nét khuyết trên và nét thắt giữa.

- Cách viết:

+ Nét 1: Đặt bút trên dòng kẻ 2, bên trái đường kẻ 1, viết nét khuyết trên chạm dòng kẻ 6 xuống đến dòng kẻ 1.

+ Nét 2: Rê bút đến đường kẻ ngang 2 viết nét thắt giữa rộng 2 ô li rưỡi (thắt ở dòng kẻ ngang 2), dừng bút trên đường kẻ 2

* Chữ g:

- Chữ g cao 5 ô li, rộng 2 ô li. Gồm nét cong kín và nét khuyết dưới.

- Cách viết:

+ Nét 1: Đặt bút dưới đường kẻ 3, viết nét cong kín rộng 1 ô li rưỡi cao 2 ô li.

+ Nét 2: Đặt bút trên đường kẻ 3, viết nét khuyết dưới, dừng bút ở đường kẻ ngang 2.

* Hướng dẫn HS viết các tiếng kê, ga

- Viết các chữ k, g sau đó ghép lần lượt với các chữ ê, a để tạo thành các tiếng.

- Hướng dẫn HS đánh vần các tiếng.

+ Ca - ê - kê

+ Gờ - a - ga

- HS đọc, Gv nghe, sửa lỗi phát âm.

3. HS tập viết bảng con, tập tô trong vở tập tô chữ k, g.

- GV quan sát, giúp đỡ HS

4. HS tập viết vở ô li.

- Mỗi chữ cái viết 5 dòng, mỗi tiếng viết 3 dòng.

- GV quan sát, sửa lỗi cho HS.

5. Nhận xét, khen ngợi HS.

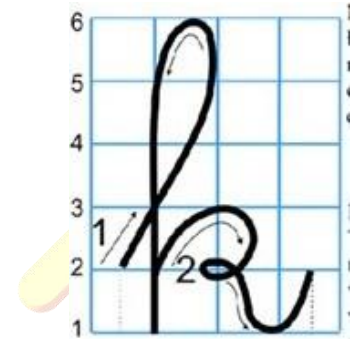

TOÁN

SỐ 9

1. Giới thiệu số 9.

- GV treo mẫu số 9 lên bảng.
- HS quan sát, nhận xét.
- + Số 9 cao bao nhiêu ô li? Rộng bao nhiêu ô li? (Cao 4 ô li, rộng 2 ô li)
- + Số 9 được tạo bởi bao nhiêu nét? Đó là những nét nào? (Là nét cong kín nối với nét cong dưới.)
- GV hướng dẫn cách viết số 9.
- + Nét 1: Dưới đường kẻ ngang số 5 viết nét cong kín đến rê bút từ đường kẻ 4 xuống đến đường kẻ 2 viết tiếp nét cong dưới từ phải sang trái, dừng bút ở đường kẻ ngang 2
- HS tập viết bảng con.

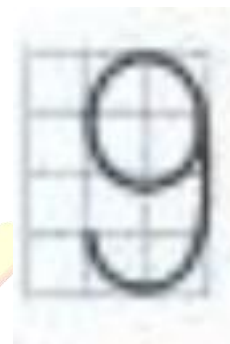

2. HS tập tô số 9.

- HS tập tô số 9 trong vở tập tô, thời gian tô 15'

3. HS tập viết vào vở ô li.

- HS viết 5 dòng số 9 cỡ vừa và 5 dòng số 9 cỡ nhỏ vào vở.
- GV quan sát, giúp đỡ HS.

4. Nhận xét, khen ngợi HS.

TUẦN 4

Thứ hai, ngày 03 tháng 7 năm 2021

Tiếng Việt

TẬP VIẾT CHỮ U, Ư, LƯ, BU

1. Ôn chữ cái: Ôn bảng chữ cái.

- HS đồng thanh đọc lại bảng chữ cái
- HS đọc cá nhân bảng chữ cái.

2. Hướng dẫn viết chữ u, ư.

* Chữ u:

- Chữ u cao 2 ô ly, rộng 3 ô li. Gồm nét hất và hai nét móc ngược.

- Cách viết:

+ Nét 1: Đặt bút trên dòng kẻ 2, bên trái đường kẻ 1 nửa ô li, viết nét hất đến đường kẻ 3.

+ Nét 2: Từ điểm dừng bút của nét 1, viết nét móc ngược rộng 1 ô li rưỡi đến dưới đường kẻ 3.

+ Nét 3: Rê bút lên đường kẻ 3 viết nét móc ngược rộng 1 ô li, dừng bút trên đường kẻ 2 giữa đường kẻ dọc 3, 4

* Chữ ư:

- Chữ ư cao 2 ô li, rộng 3 ô li. Gồm nét hất, 2 nét móc ngược và nét cong phải (râu)

- Cách viết:

+ Nét 1: Đặt bút trên dòng kẻ 2, bên trái đường kẻ 1 nửa ô li, viết nét hất đến đường kẻ 3.

+ Nét 2: Từ điểm dừng bút của nét 1, viết nét móc ngược rộng 1 ô li rưỡi đến dưới đường kẻ 3.

+ Nét 3: Rê bút lên đường kẻ 3 viết nét móc ngược rộng 1 ô li, dừng bút trên đường kẻ 2 giữa đường kẻ dọc 3, 4.

Nét 4: Đặt bút trên đường kẻ 3 một chút, viết nét cong phải nhỏ phía trên nét móc ngược thứ 2.

* Hướng dẫn HS viết các tiếng lư, bu

- Viết các chữ l, b sau đó ghép lần lượt với các chữ u, ư để tạo thành các tiếng.

- Hướng dẫn HS đánh vần các tiếng.

+ Lò - u - lư

+ Bờ - u - bu

- HS đọc, Gv nghe, sửa lỗi phát âm.

3. HS tập viết bảng con, tập tô trong vở tập tô chữ u, ư.

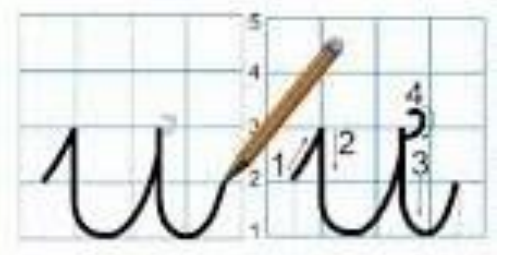
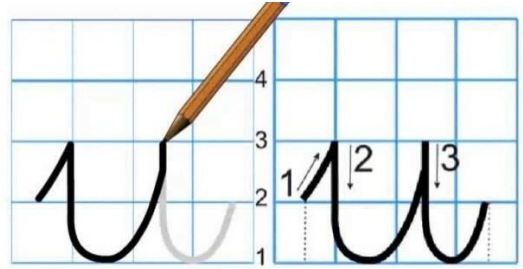

- GV quan sát, giúp đỡ HS

4. HS tập viết vở ô li.

- Mỗi chữ cái viết 5 dòng, mỗi tiếng viết 3 dòng.

- GV quan sát, sửa lỗi cho HS.

5. Nhận xét, khen ngợi HS.

TOÁN

SỐ 0

1. Giới thiệu số 0.

- GV treo mẫu số 0 lên bảng.

- HS quan sát, nhận xét.

+ Số 0 cao bao nhiêu ô li? Rộng bao nhiêu ô li? (Cao 4 ô li, rộng 2 ô li)

+ Số 0 được tạo bởi bao nhiêu nét? Đó là những nét nào? (Là nét cong kín.)

- GV hướng dẫn cách viết số 0.

Dưới đường kẻ ngang số 5 viết nét cong kín, dùng bút ở điểm xuất phát. (chiều cao gấp đôi chiều rộng)

- HS tập viết bảng con.

2. HS tập tô số 0.

- HS tập tô số 0 trong vở tập tô, thời gian tô 15'

3. HS tập viết vào vở ô li.

- HS viết 5 dòng số 0 cỡ vừa và 5 dòng số 0 cỡ nhỏ vào vở.

- GV quan sát, giúp đỡ HS.

4. Nhận xét, khen ngợi HS.

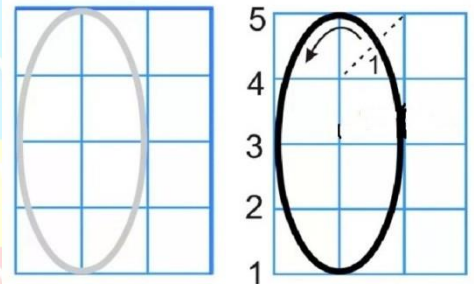

LOGICLAB

Thứ ba, ngày 04 tháng 7 năm 2021

Tiếng Việt

TẬP VIẾT CHỮ P, Q, QU, PI, PÔ

1. Ôn chữ cái: Ôn bảng chữ cái.

- HS đồng thanh đọc lại bảng chữ cái
- HS đọc cá nhân bảng chữ cái.

2. Hướng dẫn viết chữ p, q.

* Chữ p:

- Chữ u cao 4 ô li, rộng 3 ô li. Gồm nét hất, nét thẳng và nét móc hai đầu.

- Cách viết:

+ Nét 1: Đặt bút trên dòng kẻ 2, bên trái đường kẻ 1 nửa ô li, viết nét hất đến đường kẻ 3.

+ Nét 2: Từ điểm dừng bút của nét 1, viết nét thẳng cao 4 ô li.

+ Nét 3: Rê bút lên đường kẻ 2 viết nét móc hai đầu rộng 2 ô li rưỡi (phần móc xuôi rộng 1 ô li rưỡi), dừng bút trên đường kẻ 2 giữa đường kẻ dọc 3, 4

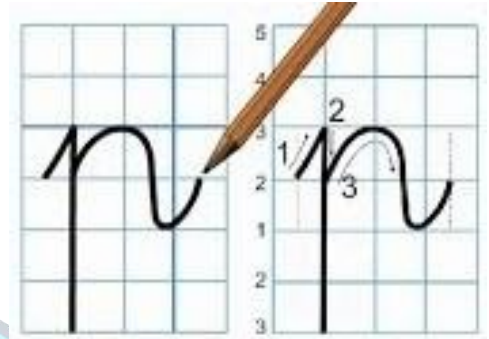

* Chữ q:

- Chữ u cao 4 ô li, rộng 1 ô li rưỡi. Gồm cong kín và nét thẳng

- Cách viết:

+ Nét 1: Đặt dưới dòng kẻ 3 viết nét cong kín rộng 1 ô li rưỡi.

+ Nét 2: Rê bút lên đường kẻ 3 viết nét thẳng cao 4 ô li (xuống dưới đường kẻ 1 2 ô li)



* Hướng dẫn HS viết các tiếng qu, pi, pô

- Viết các chữ q, p sau đó ghép lần lượt với các chữ u, i, ô để tạo thành các tiếng.

- Hướng dẫn HS đánh vần các tiếng.

+ Pờ - i - pi

+ Pờ - ô - pô

- HS đọc, Gv nghe, sửa lỗi phát âm.

3. HS tập viết bảng con, tập tô trong vở tập tô chữ p, q.

- GV quan sát, giúp đỡ HS

4. HS tập viết vở ô li.

- Mỗi chữ cái viết 5 dòng, mỗi tiếng viết 3 dòng.

- GV quan sát, sửa lỗi cho HS.

5. Nhận xét, khen ngợi HS.

TOÁN

SỐ 10

1. Giới thiệu số 10.

- GV treo mẫu số 10 lên bảng.
- HS quan sát, nhận xét.
- + Số 10 có đặc điểm gì? (ghép bởi số 1 và số 0)
- GV hướng dẫn cách viết số 10.

Viết số 1 trước sau đó viết số 0 bên phải số 1, cách số 1 một ô li

- HS tập viết bảng con.

2. HS tập tô số 10.

- HS tập tô số 10 trong vở tập tô, thời gian tô 15'

3. HS tập viết vào vở ô li.

- HS viết 5 dòng số 10 cỡ vừa và 5 dòng số 10 cỡ nhỏ vào vở.
- GV quan sát, giúp đỡ HS.

4. Nhận xét, khen ngợi HS.

Thứ tư, ngày 05 tháng 7 năm 2021

Tiếng Việt

TẬP VIẾT CHỮ R, V, VE, RÔ, RA

1. Ôn chữ cái: Ôn bảng chữ cái.

- HS đồng thanh đọc lại bảng chữ cái
- HS đọc cá nhân bảng chữ cái.

2. Hướng dẫn viết chữ r, v.

* Chữ r:

- Chữ r cao 2 ô ly, rộng 2 ô li rưỡi. Nét thắt trên nổi nét móc ngược

- Cách viết:

Đặt bút trên dòng kẻ 1, bên trái đường kẻ 1 nửa ô li, viết nét thắt trên (thắt nhỏ trên đường kẻ 3), kéo nét theo đường kẻ 3 sang phải 1 ô li viết tiếp nét móc ngược



* Chữ v:

- Chữ v cao 2 ô li, rộng 3 ô li. Gồm móc hai đầu nối với nét thắt trên và nét thẳng

- Cách viết:

Đặt giữa dòng kẻ ngang 2 và 3 viết nét móc hai đầu rộng 2 ô li sau đó kéo nét cong nhẹ lên đến đường kẻ 3 thắt lại, kéo sang phải, dừng bút dưới dòng kẻ 3.

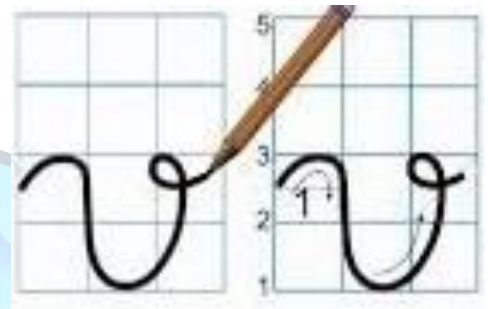

* Hướng dẫn HS viết các tiếng ve, rô, ra

- Viết các chữ v, r sau đó ghép lần lượt với các chữ e, ô, a để tạo thành các tiếng.

- Hướng dẫn HS đánh vần các tiếng.

+ Vờ - e - ve

+ Rờ - ô - rô

+ Rừ - a - ra

- HS đọc, Gv nghe, sửa lỗi phát âm.

3. HS tập viết bảng con, tập tô trong vở tập tô chữ r, v.

- GV quan sát, giúp đỡ HS

4. HS tập viết vở ô li.

- Mỗi chữ cái viết 5 dòng, mỗi tiếng viết 3 dòng.

- GV quan sát, sửa lỗi cho HS.

5. Nhận xét, khen ngợi HS.

TOÁN

ÔN TẬP CÁC SỐ TỪ 0 ĐẾN 10

1. Tập viết bảng con.

- GV treo mẫu số từ 0 đến 10 lên bảng.
- HS quan sát, nêu lại đặc điểm các chữ số.
- HS tập viết bảng con.

2. HS tập tô số từ 0 đến 10.

- HS tập tô số từ 0 đến 10 trong vở tập tô, thời gian tô 20'

3. HS tập viết vào vở ô li.

- HS viết mỗi số 2 dòng vào vở ô li.
- GV quan sát, giúp đỡ HS.

4. Nhận xét, khen ngợi HS.

Thứ ba, ngày 04 tháng 7 năm 2021

Tiếng Việt

TẬP VIẾT CHỮ S, X, XE, SA, SU

1. Ôn chữ cái: Ôn bảng chữ cái.

- HS đồng thanh đọc lại bảng chữ cái
- HS đọc cá nhân bảng chữ cái.

2. Hướng dẫn viết chữ s, x.

* Chữ s:

- Chữ s cao 2 ô li, rộng 2 ô li. Gồm nét thắt nối với nét cong phải.

- Cách viết:

Đặt bút trên đường kẻ 1 viết nét xiên lên cao 2 ô li rộng 1 ô li, thắt nét tròn phía trên đường kẻ 3, nối tiếp với nét cong phải, dừng bút giữa đường kẻ ngang 1 và 2.

* Chữ x:

- Chữ x cao 2 ô li, rộng 3 ô li. Gồm nét cong phải và nét cong trái.

- Cách viết:

+ Nét 1: Đặt dưới dòng kẻ 3 viết nét cong phải rộng 1 ô li rưỡi, dừng bút giữa đường kẻ ngang 1,

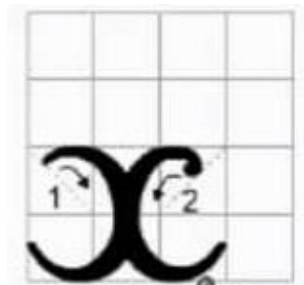
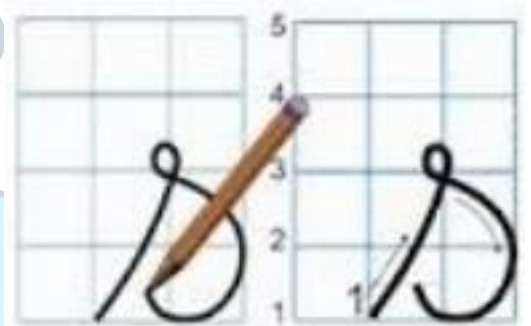

2.

+ Nét 2: Đặt bút dưới đường kẻ 3, viết nét cong trái sát vào nét cong phải, dùng bút giữa đường kẻ ngang 1, 2.

* Hướng dẫn HS viết các tiếng xe, sa, su

- Viết các chữ x, s sau đó ghép lần lượt với các chữ e, a, u để tạo thành các tiếng.

- Hướng dẫn HS đánh vần các tiếng.

+ Xờ - e - xe

+ Sờ - a - sa

+ Sờ - u - su

- HS đọc, GV nghe, sửa lỗi phát âm.

3. HS tập viết bảng con, tập tô trong vở tập tô chữ s, x.

- GV quan sát, giúp đỡ HS

4. HS tập viết vở ô li.

- Mỗi chữ cái viết 5 dòng, mỗi tiếng viết 3 dòng.

- GV quan sát, sửa lỗi cho HS.

5. Nhận xét, khen ngợi HS.

TOÁN

DẤU CỘNG – PHÉP CỘNG TRONG PHẠM VI 2

1. Dấu cộng.

- GV viết mẫu dấu cộng.

- Hướng dẫn HS cách viết: viết nét ngang sau đó viết nét thẳng cắt qua giữa nét ngang.

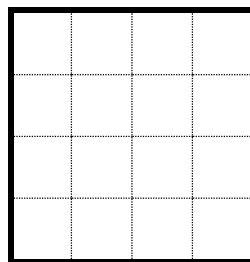

- HS viết bảng con, GV quan sát, giúp đỡ.

- HS viết vở ô li: Viết 5 dòng dấu cộng.

2. Phép cộng trong phạm vi 2.

- GV hướng dẫn HS thực hiện phép cộng.

VD: Cô có 1 chiếc bút, thêm 1 chiếc bút nữa thì cô có bao nhiêu chiếc bút?

- Hướng dẫn thực hiện phép tính:

$$0+2=2$$

$$1+1=2$$

$$2+0=2$$

- GV đưa nhiều tình huống để HS khắc sâu phép cộng trong phạm vi 2.

- GV viết phép tính lên bảng, HS chép vào vở và thực hiện.

$$0+2=2$$

$$1+1=2$$

$$2+0=2$$

3. Củng cố kiến thức, dặn dò HS.

Thứ sáu, ngày 07 tháng 7 năm 2021

Tiếng Việt

TẬP VIẾT CHỮ Y, GH, GHI, GHE

1. Ôn chữ cái: Ôn bảng chữ cái.

- HS đồng thanh đọc lại bảng chữ cái

- HS đọc cá nhân bảng chữ cái.

2. Hướng dẫn viết chữ y, gh.

* Chữ y:

- Chữ y cao 5 ô li, rộng 2 ô li rưỡi. Gồm nét hất, nét móc ngược và nét khuyết dưới.

- Cách viết:

+ Nét 1: Đặt bút trên đường kẻ 2 viết nét xiên lên đến đường kẻ 3.

+ Nét 2: Từ điểm dừng bút của nét 1, viết tiếp nét móc ngược rộng 1 ô li rưỡi cao 2 ô li. dừng bút dưới đường kẻ 3.

+ Nét 3: Rê bút lên đường kẻ 3 viết nét khuyết dưới, dừng bút ở đường kẻ ngang 2.



* Chữ gh:

- Chữ gh ghép của chữ g và chữ h, đọc là gờ.

- Cách viết:

Viết chữ g sau đó rê bút viết liền chữ h.

* Hướng dẫn HS viết các tiếng ghi, ghe.

- Viết chữ gh sau đó ghép lần lượt với các chữ i, e để tạo thành các tiếng.

- Hướng dẫn HS đánh vần các tiếng.

+ Gờ - i - ghi

+ Gờ - e - ghe

- HS đọc, GV nghe, sửa lỗi phát âm.

3. HS tập viết bảng con chữ gh, ghi, ghe.

- GV quan sát, giúp đỡ HS

4. HS tập viết vở ô li.

- Mỗi chữ cái viết 5 dòng, mỗi tiếng viết 3 dòng.

- GV quan sát, sửa lỗi cho HS.

5. Nhận xét, khen ngợi HS.

TOÁN

DẤU TRỪ – PHÉP TRỪ TRONG PHẠM VI 2

1. Dấu trừ.

- GV viết mẫu dấu trừ.

- Hướng dẫn HS cách viết: viết nét ngang trên đường kẻ 2.

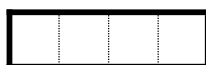

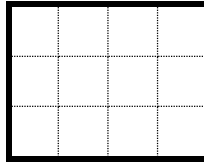

- HS viết bảng con, GV quan sát, giúp đỡ.

- HS viết vở ô li: Viết 5 dòng dấu trừ.

2. Phép trừ trong phạm vi 2.

- GV hướng dẫn HS thực hiện phép trừ.

VD: Cô có 2 chiếc bút, cô bớt đi 1 chiếc bút thì cô còn bao nhiêu chiếc bút?

- Hướng dẫn thực hiện phép tính:

$$2-1=1$$

$$2-2=0$$

$$2-0=2$$

- GV đưa nhiều tình huống để HS khắc sâu phép trừ trong phạm vi 2.

- GV viết phép tính lên bảng, HS chép vào vở và thực hiện.

$$2-1=1$$

$$2-2=0$$

$$2-0=2$$

3. Củng cố kiến thức, dặn dò HS.

TUẦN 5

Thứ hai, ngày 10 tháng 7 năm 2021

Tiếng Việt

TẬP VIẾT CHỮ NG, NGA, NGÔ

1. Ôn chữ cái: Ôn bảng chữ cái.

- HS đồng thanh đọc lại bảng chữ cái

- HS đọc cá nhân bảng chữ cái.

2. Hướng dẫn viết chữ ng

* Chữ gh:

- Chữ ng ghép của chữ n và chữ g đọc là ngờ.

- Cách viết:

Viết chữ n sau đó từ điểm dừng bút cuat chữ n viết tiếp chữ g liền với chữ n .

* Hướng dẫn HS viết các tiếng nga, ngờ.

- Viết chữ ng sau đó ghép lần lượt với các chữ a, ô để tạo thành các tiếng.

- Hướng dẫn HS đánh vần các tiếng.

+ Ngờ - a - nga

+ Ngờ - ô – ngờ

- HS đọc, GV nghe, sửa lỗi phát âm.

3. HS tập viết bảng con chữ ng, nga, ngờ.

- GV quan sát, giúp đỡ HS

4. HS tập viết vở ô li.

- Viết 5 dòng chữ cái, mỗi tiếng viết 3 dòng.

- GV quan sát, sửa lỗi cho HS.

5. Nhận xét, khen ngợi HS.

TOÁN

PHÉP CỘNG TRONG PHẠM VI 3

1. Ôn tập phép cộng trong phạm vi 2

- HS thực hiện lại các phép tính trong phạm vi 2.

- GV nhắc lại kiến thức, khen ngợi HS

2. Phép cộng trong phạm vi 3.

- GV hướng dẫn HS thực hiện phép cộng.

VD: Cô có 1 chiếc bút, cô thêm 2 chiếc bút nữa thì cô có tất cả bao nhiêu chiếc bút?

- Hướng dẫn thực hiện phép tính:

$$0+3=3$$

$$3+0=3$$

$$1+2=3$$

$$2+1=3$$

$$3+0=3$$

- GV đưa nhiều tình huống để HS khắc sâu phép cộng trong phạm vi 3.
- GV viết phép tính lên bảng, HS chép vào vở và thực hiện.

$$0+3=3$$

$$3+0=3$$

$$1+2=3$$

$$2+1=3$$

$$3+0=3$$

3. Củng cố kiến thức, dặn dò HS

Thứ ba, ngày 11 tháng 7 năm 2021

Tiếng Việt

TẬP VIẾT CHỮ NGH, NGHI, NGHÊ

1. Ôn chữ cái: Ôn bảng chữ cái.

- HS đồng thanh đọc lại bảng chữ cái
- HS đọc cá nhân bảng chữ cái.

2. Hướng dẫn viết chữ ngh.

* Chữ ngh:

- Chữ ngh ghép của chữ ng và chữ h đọc là ngờ.

- Cách viết:

Viết chữ n sau đó từ điểm dừng bút cuat chữ ng viết tiếp chữ h liền với chữ ng .

* Hướng dẫn HS viết các tiếng nghi, nghê.

- Viết chữ ngh sau đó ghép lần lượt với các chữ i, ê để tạo thành các tiếng.

- Hướng dẫn HS đánh vần các tiếng.

+ Ngờ - i - nghi

+ Ngờ - ê - nghê

- HS đọc, GV nghe, sửa lỗi phát âm.

- Lưu ý học sinh về chữ ng và ngh

3. HS tập viết bảng con chữ ngh, nghi, nghê.

- GV quan sát, giúp đỡ HS

4. HS tập viết vở ô li.

- Viết 5 dòng chữ cái, mỗi tiếng viết 3 dòng.

- GV quan sát, sửa lỗi cho HS.

5. Nhận xét, khen ngợi HS.

TOÁN

PHÉP TRỪ TRONG PHẠM VI 3

1. Ôn tập phép trừ trong phạm vi 2.

- HS thực hiện lại các phép tính trừ trong phạm vi 2.

- GV nhắc lại kiến thức, khen ngợi HS

2. Phép trừ trong phạm vi 3.

- GV hướng dẫn HS thực hiện phép trừ.

VD: Cô có 3 que tính, cô bớt đi 2 que tính thì cô còn tất cả bao nhiêu que tính?

- Hướng dẫn thực hiện phép tính:

$$3-2=1$$

$$3-1=2$$

$$3-3=0$$

$$3-0=3$$

- GV đưa nhiều tình huống để HS khắc sâu phép trừ trong phạm vi 3.

- GV viết phép tính lên bảng, HS chép vào vở và thực hiện.

$$3-2=1$$

$$3-1=2$$

$$3-3=0$$

$$3-0=3$$

3. Củng cố kiến thức, dặn dò HS

Thứ tư, ngày 12 tháng 7 năm 2021

Tiếng Việt

TẬP VIẾT CHỮ NH, NHO, NHA

1. Ôn chữ cái: Ôn bảng chữ cái.

- HS đồng thanh đọc lại bảng chữ cái
- HS đọc cá nhân bảng chữ cái.

2. Hướng dẫn viết chữ nh

* Chữ nh:

- Chữ nh ghép của chữ n và chữ h đọc là nhờ.
- Cách viết:

Viết chữ n sau đó từ điểm dừng bút của chữ n viết tiếp chữ h liền với chữ n.

* Hướng dẫn HS viết các tiếng nho, nha.

- Viết chữ nh sau đó ghép lần lượt với các chữ o, a để tạo thành các tiếng.
- Hướng dẫn HS đánh vần các tiếng.

+ Nhờ - o - nho

+ Nhờ - a - nha

- HS đọc, GV nghe, sửa lỗi phát âm.
- Lưu ý học sinh về chữ ng và ngh

3. HS tập viết bảng con chữ nh, nho, nha.

- GV quan sát, giúp đỡ HS

4. HS tập viết vở ô li.

- Viết 5 dòng chữ cái, mỗi tiếng viết 3 dòng.
- GV quan sát, sửa lỗi cho HS.

5. Nhận xét, khen ngợi HS.

TOÁN

PHÉP CỘNG TRONG PHẠM VI 4.

1. Ôn tập phép cộng trong phạm vi 3.

- HS thực hiện lại các phép tính cộng trong phạm vi 3.

- GV nhắc lại kiến thức, khen ngợi HS

2. Phép cộng trong phạm vi 4.

- GV hướng dẫn HS thực hiện phép cộng.

VD: Cô có 3 que tính, cô thêm 1 que tính thì cô có tất cả bao nhiêu que tính?

- Hướng dẫn thực hiện phép tính:

$$0+4=4$$

$$1+3=4$$

$$2+2=2$$

$$3+1=4$$

- GV đưa nhiều tình huống để HS khắc sâu phép cộng trong phạm vi 4.

- GV viết phép tính lên bảng, HS chép vào vở và thực hiện.

$$0+4=4$$

$$1+3=4$$

$$2+2=2$$

$$3+1=4$$

3. Củng cố kiến thức, dặn dò HS.

Thứ năm, ngày 13 tháng 7 năm 2021

Tiếng Việt

TẬP VIẾT CHỮ KH, KHA, KHE

1. Ôn chữ cái: Ôn bảng chữ cái.

- HS đồng thanh đọc lại bảng chữ cái

- HS đọc cá nhân bảng chữ cái.

2. Hướng dẫn viết chữ kh.

* Chữ kh:

- Chữ ngh ghép của chữ k và chữ h đọc là khờ.

- Cách viết:

Viết chữ k sau đó từ điểm dừng bút của chữ k viết tiếp chữ h liền với chữ k .

* Hướng dẫn HS viết các tiếng kha, khe

- Viết chữ kh sau đó ghép lần lượt với các chữ a, e để tạo thành các tiếng.

- Hướng dẫn HS đánh vần các tiếng.

+ Khờ - a - kha

+ Khờ - e - khe

- HS đọc, GV nghe, sửa lỗi phát âm.

- Lưu ý học sinh về chữ ng và ngh

3. HS tập viết bảng con chữ kh, kha, khe.

- GV quan sát, giúp đỡ HS

4. HS tập viết vở ô li.

- Viết 5 dòng chữ cái, mỗi tiếng viết 3 dòng.

- GV quan sát, sửa lỗi cho HS.

5. Nhận xét, khen ngợi HS.

TOÁN

PHÉP TRỪ TRONG PHẠM VI 4.

1. Ôn tập phép trừ trong phạm vi 3.

- HS thực hiện lại các phép tính trừ trong phạm vi 3.

- GV nhắc lại kiến thức, khen ngợi HS

2. Phép trừ trong phạm vi 4.

- GV hướng dẫn HS thực hiện phép trừ.

VD: Cô có 4 que tính, cô bớt đi 2 que tính thì cô còn tất cả bao nhiêu que tính?

- Hướng dẫn thực hiện phép tính:

$$4-3=1$$

$$4-2=2$$

$$4-1=3$$

$4-0=4$

$4-4=0$

- GV đưa nhiều tình huống để HS khắc sâu phép trừ trong phạm vi 4.
- GV viết phép tính lên bảng, HS chép vào vở và thực hiện.

$4-3=1$

$4-2=2$

$4-1=3$

$4-0=4$

$4-4=0$

3. Củng cố kiến thức, dặn dò HS

Thứ sáu, ngày 14 tháng 7 năm 2021

Tiếng Việt

TẬP VIẾT CHỮ TH, THI, THU.

1. Ôn chữ cái: Ôn bảng chữ cái.

- HS đồng thanh đọc lại bảng chữ cái
- HS đọc cá nhân bảng chữ cái.

2. Hướng dẫn viết chữ th

* Chữ th:

- Chữ th ghép của chữ t và chữ h đọc là thờ.
- Cách viết:

Viết chữ t sau đó từ điểm dừng bút của chữ t viết tiếp chữ h liền với chữ t.

* Hướng dẫn HS viết các tiếng thi, thu.

- Viết chữ th sau đó ghép lần lượt với các chữ i, u để tạo thành các tiếng.
- Hướng dẫn HS đánh vần các tiếng.
- + Thờ - i - thi
- + Thờ - u - thu

- HS đọc, GV nghe, sửa lỗi phát âm.
- Lưu ý học sinh về chữ ng và ngh

3. HS tập viết bảng con chữ th, thi, thu.

- GV quan sát, giúp đỡ HS

4. HS tập viết vở ô li.

- Viết 5 dòng chữ cái, mỗi tiếng viết 3 dòng.
- GV quan sát, sửa lỗi cho HS.

5. Nhận xét, khen ngợi HS.

TOÁN

PHÉP CỘNG TRONG PHẠM VI 5.

1. Ôn tập phép cộng trong phạm vi 4.

- HS thực hiện lại các phép tính cộng trong phạm vi 4.
- GV nhắc lại kiến thức, khen ngợi HS

2. Phép cộng trong phạm vi 5.

- GV hướng dẫn HS thực hiện phép cộng.

VD: Cô có 3 que tính, cô thêm 2 que tính thì cô có tất cả bao nhiêu que tính?

- Hướng dẫn thực hiện phép tính:

$$0+5=5$$

$$1+4=5$$

$$2+3=5$$

$$3+2=5$$

- GV đưa nhiều tình huống để HS khắc sâu phép cộng trong phạm vi 5.
- GV viết phép tính lên bảng, HS chép vào vở và thực hiện.

$$0+5=5$$

$$1+4=5$$

$$2+3=5$$

$$3+2=5$$

3. Củng cố kiến thức, dặn dò HS.

TUẦN 6

Thứ hai, ngày 17 tháng 7 năm 2021

Tiếng Việt

TẬP VIẾT CHỮ PH, PHÊ, PHU

1. Ôn chữ cái: Ôn bảng chữ cái.

- HS đồng thanh đọc lại bảng chữ cái
- HS đọc cá nhân bảng chữ cái.

2. Hướng dẫn viết chữ ph

* Chữ ph:

- Chữ ph ghép của chữ p và chữ h đọc là phờ.
- Cách viết:

Viết chữ p sau đó từ điểm dừng bút của chữ p viết tiếp chữ h liền với chữ p.

* Hướng dẫn HS viết các tiếng phê, phu.

- Viết chữ ph sau đó ghép lần lượt với các chữ ê, u để tạo thành các tiếng.
- Hướng dẫn HS đánh vần các tiếng.

+ Phờ - ê - phê

+ Phờ - u - phu

- HS đọc, GV nghe, sửa lỗi phát âm.

3. HS tập viết bảng con chữ ph, phê, phu.

- GV quan sát, giúp đỡ HS

4. HS tập viết vở ô li.

- Viết 5 dòng chữ cái, mỗi tiếng viết 3 dòng.

- GV quan sát, sửa lỗi cho HS.

5. Nhận xét, khen ngợi HS.

TOÁN

PHÉP TRỪ TRONG PHẠM VI 5.

1. Ôn tập phép trừ trong phạm vi 4.

- HS thực hiện lại các phép tính trừ trong phạm vi 4.

- GV nhắc lại kiến thức, khen ngợi HS

2. Phép trừ trong phạm vi 5.

- GV hướng dẫn HS thực hiện phép trừ.

VD: Cô có 5 que tính, cô bớt đi 2 que tính thì cô còn tất cả bao nhiêu que tính?

- Hướng dẫn thực hiện phép tính:

$$5-4=1$$

$$5-3=2$$

$$5-2=3$$

$$5-1=4$$

$$5-0=5$$

- GV đưa nhiều tình huống để HS khắc sâu phép trừ trong phạm vi 5.

- GV viết phép tính lên bảng, HS chép vào vở và thực hiện.

$$5-4=1$$

$$5-3=2$$

$$5-2=3$$

$$5-1=4$$

$$5-0=5$$

3. Củng cố kiến thức, dặn dò HS

Thứ ba, ngày 18 tháng 7 năm 2021

Tiếng Việt

TẬP VIẾT CHỮ CH, CHI, CHA

1. Ôn chữ cái: Ôn bảng chữ cái.

- HS đồng thanh đọc lại bảng chữ cái
- HS đọc cá nhân bảng chữ cái.

2. Hướng dẫn viết chữ ch.

* Chữ ch:

- Chữ ch ghép của chữ c và chữ h đọc là chờ.
- Cách viết:

Viết chữ c sau đó từ điểm dừng bút của chữ c viết tiếp chữ h liền với chữ c.

* Hướng dẫn HS viết các tiếng chi, cha

- Viết chữ ch sau đó ghép lần lượt với các chữ i, a để tạo thành các tiếng.
- Hướng dẫn HS đánh vần các tiếng.

+ Chờ - i - chi

+ Chờ - a - cha

- HS đọc, GV nghe, sửa lỗi phát âm.

3. HS tập viết bảng con chữ ch, chi, cha.

- GV quan sát, giúp đỡ HS

4. HS tập viết vở ô li.

- Viết 5 dòng chữ cái, mỗi tiếng viết 3 dòng.

- GV quan sát, sửa lỗi cho HS.

5. Nhận xét, khen ngợi HS.

TOÁN

SỐ 0 TRONG PHÉP CỘNG

1. Ôn tập các phép tính cộng với 0.

- HS thực hiện lại các phép tính cộng có số 0.
- GV nhắc lại kiến thức, khen ngợi HS

2. Số 0 trong phép cộng.

- GV nêu lại đặc điểm của các số khi cộng với 0.
- Rút ra quy tắc: Số nào cộng với số 0 cũng bằng chính số đó và ngược lại.
- Đưa ra các phép tính củng cố.

$$1+0=1$$

$$2+0=2$$

$$3+0=3$$

$$4+0=4$$

.....

- GV đưa nhiều tình huống để HS khắc sâu kiến thức khi cộng một số với số 0.

3. Củng cố kiến thức, dặn dò HS

Thứ tư, ngày 19 tháng 7 năm 2021

Tiếng Việt

TẬP VIẾT CHỮ TR, TRO, TRE

1. Ôn chữ cái: Ôn bảng chữ cái.

- HS đồng thanh đọc lại bảng chữ cái
- HS đọc cá nhân bảng chữ cái.

2. Hướng dẫn viết chữ tr, tro, tre.

LOGICLAB

* Chữ tr:

- Chữ tr ghép của chữ t và chữ r đọc là trò.

- Cách viết:

Viết chữ t sau đó từ điểm dừng bút của chữ t viết tiếp chữ r liền với chữ t (nét ngang chữ t viết cuối cùng).

* Hướng dẫn HS viết các tiếng trò, tre

- Viết chữ tr sau đó ghép lần lượt với các chữ o, e để tạo thành các tiếng.

- Hướng dẫn HS đánh vần các tiếng.

+ Trò - o - tro

+ Trò - e - tre

- HS đọc, GV nghe, sửa lỗi phát âm.

- Lưu ý học sinh về cách phát âm chữ tr

3. HS tập viết bảng con chữ tr, tro, tre.

- GV quan sát, giúp đỡ HS

4. HS tập viết vở ô li.

- Viết 5 dòng chữ cái, mỗi tiếng viết 3 dòng.

- GV quan sát, sửa lỗi cho HS.

5. Nhận xét, khen ngợi HS.

TOÁN

SỐ 0 TRONG PHÉP TRỪ

1. Ôn tập các phép tính trừ đi 0.

- HS thực hiện lại các phép tính trừ đi 0.

- GV nhắc lại kiến thức, khen ngợi HS

2. Số 0 trong phép trừ.

- GV nêu lại đặc điểm của các số khi trừ đi 0.

- Rút ra quy tắc: Số nào trừ đi số 0 cũng bằng chính số đó.

- Đưa ra các phép tính củng cố.

$$5-0=5$$

$$4-0=4$$

$$3-0=3$$

$$2-0=2$$

.....

- GV đưa nhiều tình huống để HS khắc sâu kiến thức khi cộng một số với số 0.

3. **Củng cố kiến thức, dặn dò HS**

Thứ năm, ngày 20 tháng 7 năm 2021

Tiếng Việt

ÔN TẬP TỔNG HỢP

1. **Ôn tập đọc bảng chữ cái.**

- HS đồng thanh đọc lại bảng chữ cái
- HS đọc cá nhân bảng chữ cái.

2. **Ôn tập viết các chữ cái.**

- HS tập viết lại các chữ cái đã học.
- GV quan sát, giúp đỡ HS

3. **Nhận xét, khen ngợi HS.**

TOÁN

LUYỆN TẬP TỔNG HỢP

1. **Tập viết lại các số đã học.**

- HS viết lại các số đã học từ 1 đến 5: Mỗi số viết 5 dòng.
- GV quan sát, giúp đỡ HS.

2. **Ôn tập so sánh lớn hơn, bé hơn, bằng nhau.**

- HS thực hiện lại các phép tính so sánh đã học.
- GV nhắc lại kiến thức, khen ngợi HS

3. **Củng cố kiến thức, dặn dò HS.**

Thứ sáu, ngày 21 tháng 7 năm 2021

Tiếng Việt

ÔN TẬP TỔNG HỢP

1. Ôn tập đọc bảng chữ cái.

- HS đồng thanh đọc lại bảng chữ cái
- HS đọc cá nhân bảng chữ cái.

2. Ôn tập viết các chữ cái.

- HS tập viết lại các chữ cái đã học.
- GV quan sát, giúp đỡ HS

3. Nhận xét, khen ngợi HS.



TOÁN
LUYỆN TẬP TỔNG HỢP

1. Tập viết lại các số đã học.

- HS viết lại các số đã học từ 6 đến 10: Mỗi số viết 5 dòng.
- GV quan sát, giúp đỡ HS.

2. Ôn tập các phép cộng trừ đã học.

- HS thực hiện lại các phép tính cộng trừ đã học.
- GV nhắc lại kiến thức, khen ngợi HS

3. củng cố kiến thức, dặn dò HS.

LOGICLAB

Hy vọng những tài liệu bài tập này giúp phụ huynh cùng chơi và học với con.

Mỗi đứa trẻ đều có tư duy và sự phát triển khác nhau nên bố mẹ hãy đồng hành cùng con trong việc học một cách tự nhiên nhất, đừng bắt ép con học khi mà con không muốn.

Cùng Logic Lab kiến tạo môi trường học tập HẠNH PHÚC cho con!

Logic Lab là trung tâm tiên phong tại Việt Nam trong việc phát triển tư duy logic thông qua STEAM LEGO® và Toán học.

- Chương trình được thiết kế riêng cho trẻ từ 3-11 tuổi, giúp con hình thành nền tảng vững vàng trước khi bước vào giai đoạn Tiểu học.
- Nội dung Chương trình Logic Lab bản quyền theo tiêu chuẩn Mỹ và Hàn Quốc, kết hợp giữa lý thuyết và trải nghiệm thực tế qua trò chơi và mô hình.
- Đội ngũ giáo viên có chuyên môn sư phạm, đào tạo bài bản cùng môi trường học tập sáng tạo, thân thiện và khơi gợi hứng thú học tập

